



Magnetische wei-
che Spannbacken

*Mordaches non
trempées, magné-
tiques*

Magnetic soft jaws

6899. 10

- Aus Aluminium
- gerillt

- *en fonte d'alu-
minium*
- *avec rainures*

- from aluminium
- grooved

6899. 20

- mit roter Glas-
fiberauflage
- für erwärmte
Stücke

- *avec couverture
rouge en fibres
de verre*
- *pour des pièces
chaudes*

- with red layers
from fiber glass
- for warmed
workpieces

6899. 30

- Mit schwarzer
Gummischicht
- wo geringe Spann-
kraft erforderlich

- *avec couverture
noire en caou-
tchouc*
- *pour un faible
serrage*

- With black rub-
ber layer
- where low
clamping force
is required

6899. 40

- Aus Aluminium
- mit Prismenaus-
sparungen

- *en fonte d'alu-
minium*
- *avec évidé-
ments prisma-
tiques*

- from aluminium
- with prism slots

6899. 50

- Mit abriebfestem
elastischem Filz
- Bei hochempfind-
lichen Werkstücken

- *avec couverture
en feutre*
- *pour des pièces
très délicates*

- with abrasion-
resistant elastic
felt
- for highly sensi-
tive workpieces

6899. 60

- Mit PUP-Kunststoff
für zylindr. Teile

- *PUP-Plastique
pour pièces
cylindriques*

- from PUP-plastic
for cylindrical
pieces

6899. 70

- PUF-Kunststoff
für flache Teile

- *PUF-plastique
p. pièces plates*

- from PUF-plastic
for flat pieces

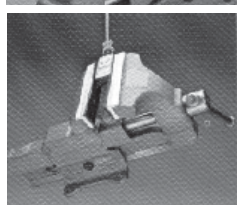
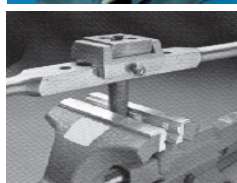
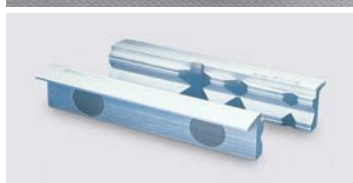
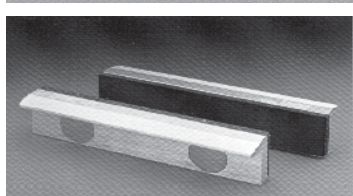
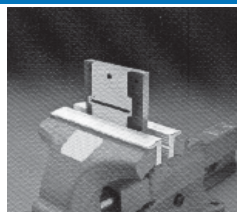
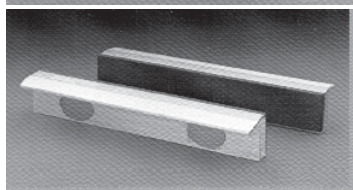
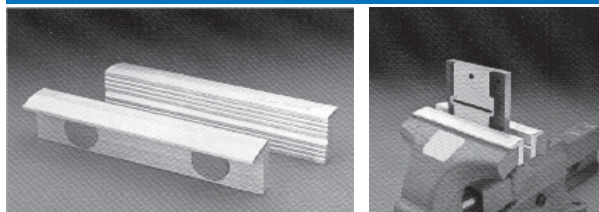

Typ	689910..		689920..		689930..		689940..		689950..		689960..		689970..	
Backenbreite	Best.Nr.	CHF/Paar	Best.Nr.	CHF/Paar	Best.Nr.	CHF/Paar	Best.Nr.	CHF/Paar	Best.Nr.	CHF/Paar	Best.Nr.	CHF/Paar	Best.Nr.	CHF/Paar
large.mordages	no.cde.	CHF/paire	no.cde.	CHF/paire	no.cde.	CHF/paire	no.cde.	CHF/paire	no.cde.	CHF/paire	no.cde.	CHF/paire	no.cde.	CHF/paire
width of jaws	order no.	CHF/pair	order no.	CHF/pair	order no.	CHF/pair	order no.	CHF/pair	order no.	CHF/pair	order no.	CHF/pair	order no.	CHF/pair
[mm]														
75	689910. 075	29.60	689920. 075	32.10	689930. 075	32.10	689940. 075	35.60	689950. 075	38.40				
90			689920. 090	32.10	689930. 090	32.10	689940. 090	35.60						
100	689910. 100	29.60	689920. 100	32.10	689930. 100	32.10	689940. 100	35.60	689950. 100	38.40	689960. 100	31.50	689970. 100	31.50
115	689910. 115	30.90	689920. 115	34.10	689930. 115	34.10	689940. 115	35.60						
125	689910. 125	30.90	689920. 125	35.80	689930. 125	35.80	689940. 125	35.60	689950. 125	40.50	689960. 125	33.00	689970. 125	33.00
135	689910. 135	32.40	689920. 135	35.80	689930. 135	35.80	689940. 135	39.20	689950. 140*	42.10				
150	689910. 150	32.40	689920. 150	35.80	689930. 150	35.80	689940. 150	39.20	689950. 150	42.10	689960. 150	35.50	689970. 150	35.50
160	689910. 160	34.20												
175	689910. 175	51.80												

* 140mm

6.89910111

Die Vorteile auf einen Blick:

- Für das Bearbeiten von Einzel- und Serienteile mit schnellem und präzisiertem Spannen Pneumatische Betätigung:
- Erhebliche Reduktion der Spannzeit Anpassung der Spannkraft an unterschiedliche Werkstückanfordernisse Alle Auflagen u.Führungen sind gehärtet (55 - 60 HRC) und geschliffen Die Höhe der Auflagen wird in der Toleranz von ± 0.01 mm gefertigt. Backen einsatzgeh. 60 HRC
- Durch 4 Nuten ist ein Anbringen von Anschlägen, Lehren und Spezialbacken problemlos möglich
- Backenbreite 70 - 200 mm
- Spannkraft bis 70 kN bei 6 bar

Les avantages au premier coup d'oeil:

- Pour l'usinage des pièces uniques et de séries, qui exigent un serrage rapide et précis.
- à l'aide des commandes pneumatiques le temps de serrage est réduit considérablement
- La force de serrage peut être adaptée aux différentes exigences des pièces.
- Toutes les cales et guides sont trempés (55-60 HRC) et rectifiés.
- Les hauteurs des bases sont usinées dans une tolérance de ± 0.01 mm.
- Les mors sont trempés à 60 HRC.
- 4 rainures rendent possible le montage de butées, jauges et mors spéciaux sans aucun problème.
- Largeur des mors: de 70-200 mm
- La force de serrage jusqu'à 70 kN à 6 bar

Advantages on the first look:

- For rapid and precise clamping for single and serie parts
- Pneumatic actuation means: Considerable reduction of the clamping time
- Adaptation of the clamping force to different work piece requirements
- All support plates and guidways are hardened (55 - 60 HRC) and ground
- The hight of the support plates are manufactures in a tolerance of ± 0.01 mm
- The jaws are case-hardened 60 HRC
- Attaching limit stops, gauges and special jaws are easily possible by means of 4 slots
- Width of jaws 70 - 200 mm
- clamping force up to 70 kN at 6 bar

..zum Thema pneumatischer Spannstock

..au sujet étai pneumatique

..subject pneumatic vice

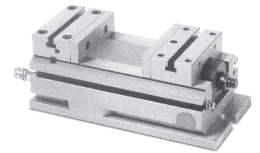

Grundelement

gehärtet 56 HRC, mit 1 Paar Aufsatzbacken, glatt, gehärtet 60 HRC

Élément de base

trempé à 56 HRC, inclus 1 paire mors rapportés, lisse, trempé à 60 HRC

Basic element

Hardened to 56 HRC, equipped with 1paire of draw up jaws, plain, hardened to 60 HRC

Backenbreite G largeur des mors A width of jaws	Spannkraft bei 6 bar Force de serrage à 6 bar Clamping force [kN]	Gewicht Poids weight [kg]	Best.Nr. no.cde. order no.	Preis-Hammer Prix Choc Rock bottom CHF
6.E100P111				
70	5	8,5	6E100.070	2190.00
90	10	18	6E100.090	2890.00
100	15	25	6E100.100	3160.00
115	22	30	6E100.115	3529.00
130	30	39	6E100.130	3919.00
160	50	58	6E100.160	5363.00
200	70	120	6E100.200	7738.00

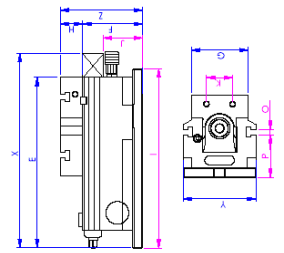

Masstabelle

Liste des dimensions

Dimension chart

Grösse Dimension Dimensions	K	Y	Z	D	I	A	B	C	HUB	K	F	M	N	X	L	H
6.E100111																
70	40	90	102	190	220	90	110	142	1.8	70	8	20	270	10	30	
90	40	112	128	240	288	102	132	176	3,5	92	10	30	329	12,5	36	
100	45	128	145	268	317	94	124	188	4,0	105	10	32	344	17	40	
115	60	140	145	295	340	117	147	211	3,5	105	10	30	414	18	40	
130	65	160	155	317	370	129	165	231	3,5	110	10	37	431	18	45	
160	80	196	160	368	403	164	200	272	4,0	115	10	30	504	18	45	
200	100	236	195	500	480	260	300	386	4	135	14		710		60	

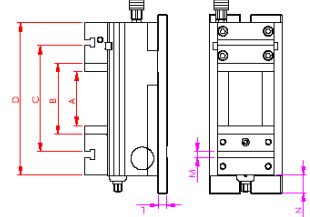

**Modularer Träger
Porteur modulaire
Modular support**

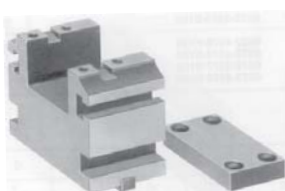

**Aufsatzbacken
Mors rapportés
Draw up jaws**



**Grundplatten
Plateaux de base
basic plates**



**Accessoires
Zubehör
Accessories**



Demandez une offre!! Verlangen Sie ein Angebot!! Ask for a quote!!

6.HRK44..

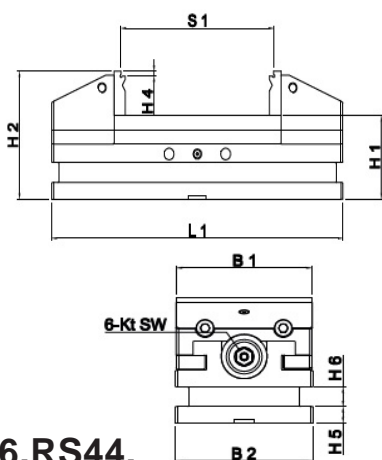
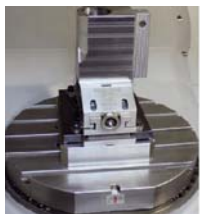

6.RS44..

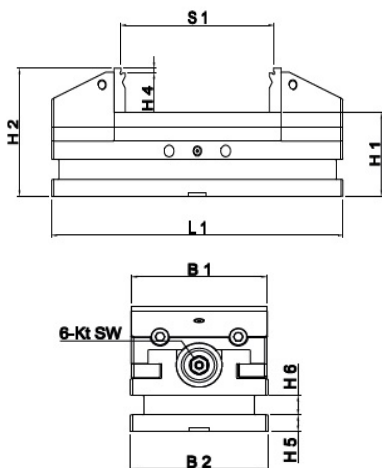

Zentrisch-Spanner von DERO Serrage centrique: ligne d'étau
Baureihe HRK für die 5-Seitenbearbeitung HRK de DERO pour l'usinage de 5 côtés

- Prozesssichere Bearbeitung auf Palettensystemen der 5-Achsen-Maschinen, Schwerpunkt Fräsen/Bohren
- Hohe Fertigungsqualität dank der hohen Zentrier- und Wiederholgenauigkeit von < 0.015 mm bis 100 mm Einspannweite
- Weniger Materialbedarf dank min. Einspannhöhe der Krallenbacken
- Hohe Flexibilität und exakte Positionierung dank der austauschbaren Backen mittels Passfeder
- Ausführung UKB mit umkehrbaren Backen
- Processus sur de l'usinage par 5 axes sur système de palettes accent sur fraisage et alésage
- Haute qualité de l'usinage grâce à la haute qualité de centrage et de la répétabilité de < 0.015 mm jusqu'à 100 mm champs de serrage de mors à griffe
- Moins de matériel grâce au hauteur minimal des mors à griffe
- Haute flexibilité et positionnement précise grâce aus mors interchangeables et les clavettes
- Exécution UKB à mors reversibles

Technisch Daten

Dates techniques

Typ	Katalog	L 1	L 2	B 1	B 2	H 1	H 2	H 3	S 1	S 2	SW	Wiederholgenauigkeit Répétabilité	Drehmoment [Nm] Couple [Nm] Torque [Nm]	Spannkraft [kN] Force de serrage [kN] Clamping force [kN]	Gewicht [kg] Poid [kg] Weight [kg]
HRK 44	81,00	100	108	34	35	24	41	51	42	66	5,5	< 0.01	20	5	0,7
HRK 58	850,00	130	146	52	53	31	52	64	58	86	7	< 0.01	24	10	1,7
HRK 90	1120,00	200	216	80	81	50	75	95	100	148	10	< 0.015	80	16	5,9
HRK 160	1340,00	300	351	120	121	75	116	142	162	247	16	< 0.02	200	40	20,2
HRK 200	2995,00	320	352	150	151	68	100	124	210	268	16	< 0.03	300	60	22,2
HRK 260	3135,00	380	412	150	151	68	100	124	270	328	16	< 0,03	300	60	25,4

* mit Absatzbacken/avec mors étagés/with stepped jaws

6.HRK_Daten2017_04_14

RS Zentrisch-Spanner von DERO für höchst präzise Bearbeitungen

Ligne RS: Serrage centrique de DERO pour l'usinage à extrêmement haute précision

- Prozesssicherer Einsatz für Messen / Prüfen, Senkerodieren, Drahterodieren, Schleifen
- Hochste Fertigungsqualität dank der hohen Wiederholgenauigkeit von < 0.005 mm & Zentrierengenauigkeit < 0.01mm
- Gute Korrosionsbeständigkeit dank verwendetem nichtrostendem Stahl
- Hohe Flexibilität und exakte Positionierung dank der austauschbaren Backen mittels Passfeder
- Vibrationsarme Werkstückspannung dank massiver Bauweise und Eigenfestigkeit
- Processus sur pour mesurage/contrôle, électro-érosion par enfonçage, électro-érosion à fil, affûtage
- Haute qualité de l'usinage grâce à la haute qualité de centrage de<0.01mm et de la répétabilité de < 0.005 mm
- Bon résistance à la corrosion grâce au acier inoxydable du matériel
- Haute flexibilité et positionnement précise grâce aus mors interchangeables et les clavettes
- serrage à moins de vibrations basée sur la construction solide et la haute stabilité

Technisch Daten

Dates techniques

Typ	Katalog	L 1	B 1	B 2	H 1	H 2	H 4	H 5	H 6	S 1	SW	Wiederholgenauigkeit Répétabilité	Wiederholgenauigkeit Répétabilité	Drehmoment [Nm] Couple [Nm] Torque [Nm]	Spannkraft [kN] Force de serrage [kN] Clamping force [kN]	Gewicht [kg] Poid [kg] Weight [kg]
DERO12RS	1950,00	40	16	16,5	12	20	1,5	-	-	16	1,5	< 0.005	< 0.01	1	-	0,065
DERO25RS	2950,00	82	30	30	50	42	1,5	5,0	4,0	29	3	< 0.005	< 0.01	2	1	0,50
DERO100RS	3800,00	206	80	81	50	76,5	3,0	10,0	12,0	108	10	< 0.005	< 0.01	40	8	6

* inkl. 1 Paar Universalbacken mit Absatz, Längs/Quer-V, Spanschlüssel und Zentrierbüchse

6.RS_2017_05_05

* inclus 1 paire de mors universel à pas, à rainure V longitudinal/vertical, clef à serrage et douille à centrage